

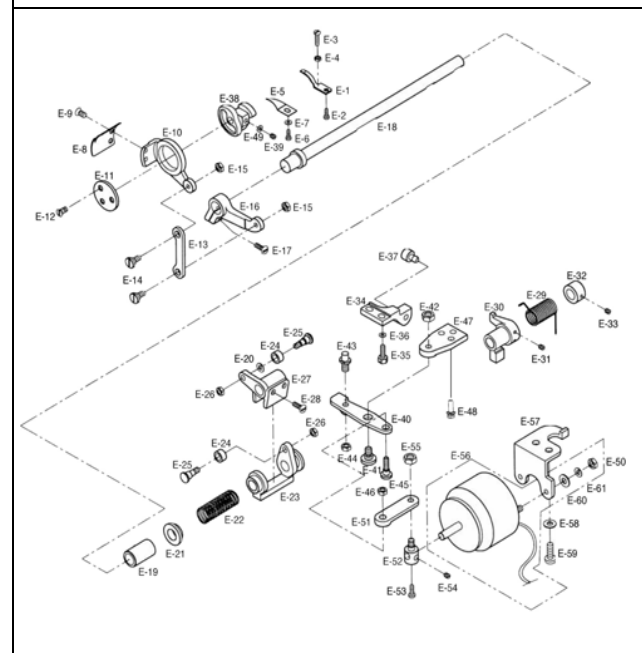

E 剪线部件/Thread Trimmer Mechanism



E 剪线部件/Thread Trimmer Mechanism

Table with 5 columns: 序号 NO., 公司件号 Part NO., 名称 PartName, 零件描述 Description, 数量 Number. Lists parts for the thread trimmer mechanism.

F 上送料部件/Thread Trimmer Mechanism

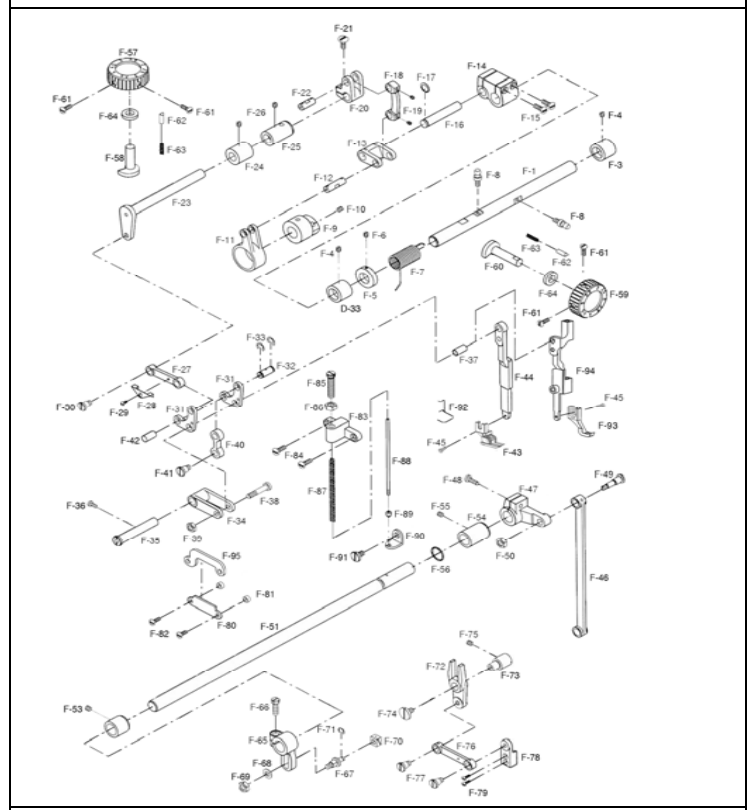

F 上送料部件/Thread Trimmer Mechanism

Table with 5 columns: 序号 NO., 公司件号 Part NO., 名称 PartName, 零件描述 Description, 数量 Number. Lists parts for the upper feed mechanism.

G 压脚调节部件/Presser Foot&Tension Release Mechanism

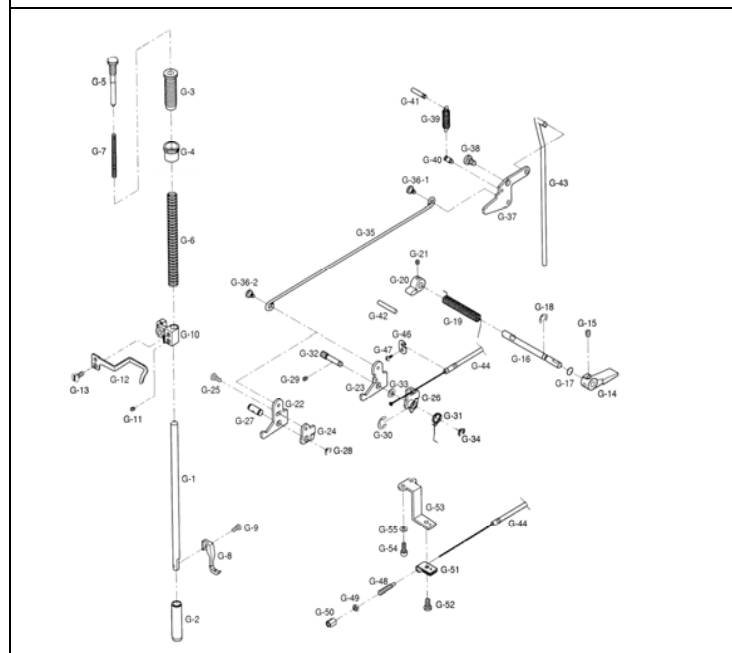

G 压脚调节部件/Presser Foot&Tension Release Mechanism

Table with 5 columns: 序号 NO., 公司件号 Part NO., 名称 PartName, 零件描述 Description, 数量 Number. Lists parts for the presser foot and tension release mechanism.

F 上送料部件/Thread Trimmer Mechanism

Table with 5 columns: 序号 NO., 公司件号 Part NO., 名称 PartName, 零件描述 Description, 数量 Number. Lists parts for the upper feed mechanism.

H 电控电机部件/Electronic Control Unit

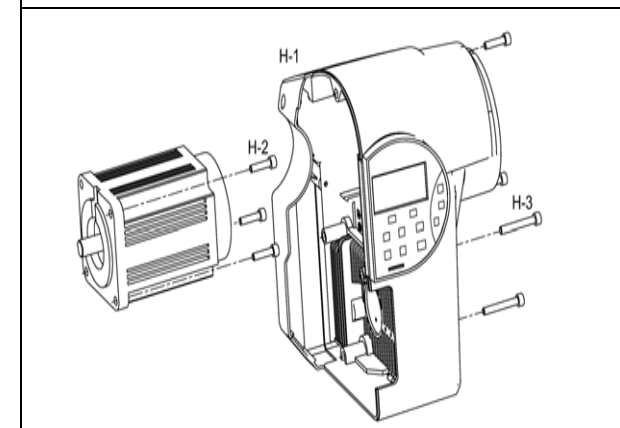

H 电控电机部件/Electronic Control Unit

Table with 5 columns: 序号 NO., 公司件号 Part NO., 名称 PartName, 零件描述 Description, 数量 Number. Lists parts for the electronic control unit.

I 供油部件/Lubrication

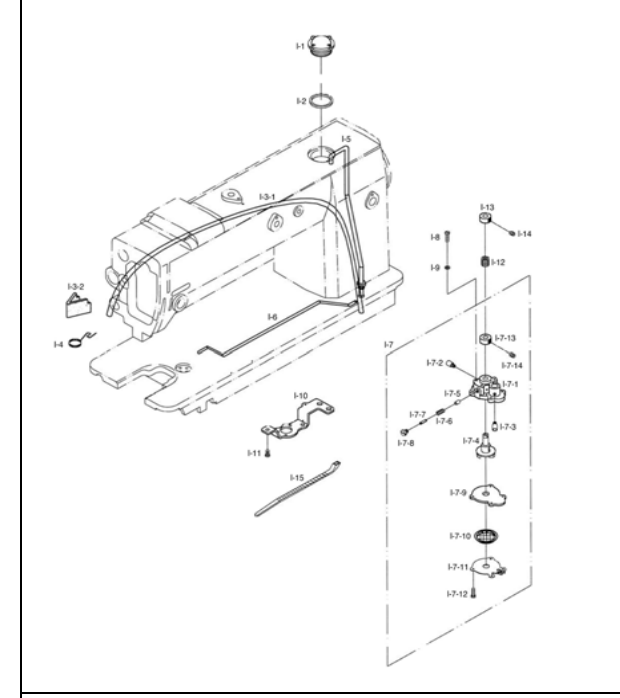

I 供油部件/Lubrication

Table with 5 columns: 序号 NO., 公司件号 Part NO., 名称 PartName, 零件描述 Description, 数量 Number. Lists parts for the lubrication system.

杰克缝纫机股份有限公司 公司地址: 台州市椒江区机场南路十五号 邮编: 318000
国内销售部: 电话: 0086-576-8817788 传真: 0086-576-8817758
外贸部: 电话: 0086-576-8817782 传真: 0086-576-8817787
免费售后服务电话: 400-8876858
http://www.chinajack.com
资料如有更改, 恕不另行通知, 以实物为准。